



ASENNUS- JA HUOLTO-OHJEET

Olet asentamassa koneeseesi X-Tapp kartiotappia. Varmistaaksesi oikean asennuksen ja tapin toiminnan, lue ja noudata alla olevia ohjeita. Kysymyksiä? Ota yhteyttä Metsätö Oy

X-Tapp kartiotappiasennelmaan kuuluu akseli jossa on kierteet molemmissa päissä, kartioholkit, prikat ja pultit tai mutterit.

VALMISTELU

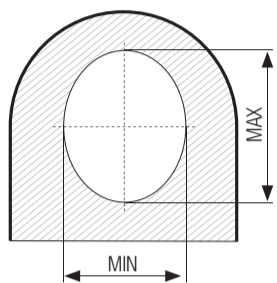

1. Ota mahdolliset holkit pois korvakkeista.

2. Poista korvakkeista purseet ja pärskeet. Mitä puhtaammat ja sileämmät pinnat ovat, sitä paremmin asennus onnistuu.

3. Varmista, että reiän soikeus ei ylitä 1,5 mm

Max halkaisija – min halkaisija < 1.5 mm

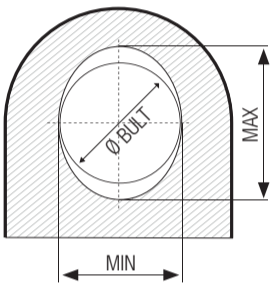

4. Varmista, että reikä ei ole kulunut yli 2 mm. Jos välys on yli 2 mm, tarvitset suuremmat kartioholkit.

Reiän halkaisija max – akselin halkaisija < 2 mm

* HUOM: Jos korvakkeet ovat kapeat (alle 22mm), kartioholkin laajenema on vain 1 mm. Reiän halkaisija max – akselin halkaisija < 1 mm.

ASENNUS

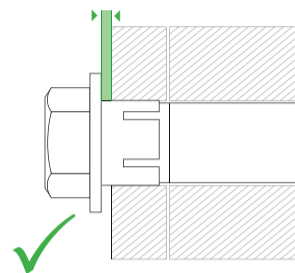

1. Voitele akseli ja kartioholkit vaseliinilla. Älä voitele kierteitä - ne on jo voideltu Molykotella.

2. Alusprikka EI SAA IKINÄ pohjata korvakkeeseen.

Jos priikka pohjaa korvakkeeseen, on tapin mitoituksessa virhe tai reikä on liian kulunut. Tarvitset tällöin suuremman kartioholkin.

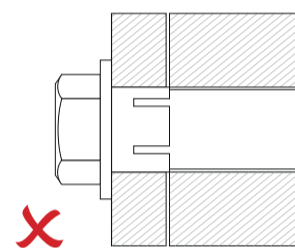

3. Oikean asennuksen varmistamiseksi on tärkeää käyttää oikea kiristysmomentti ja tehdä jälkikiristykset ensimmäisten käyttötuntien aikana.

Perusmalli

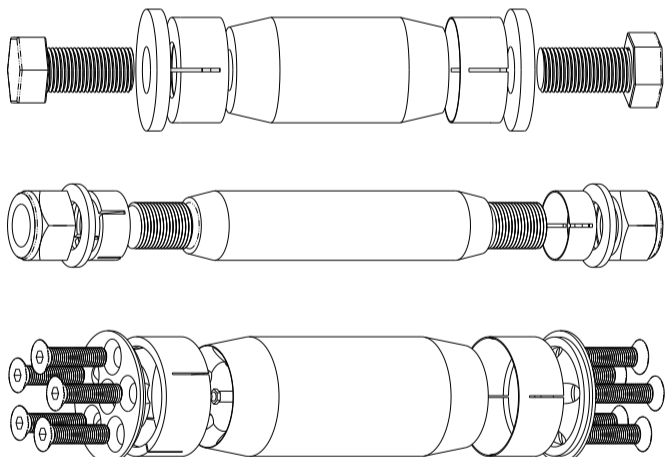

ASENNUS

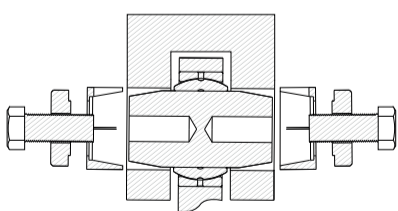

1. Asenna akseli siten, että se on keskellä korvakkeita.

Jos tapissa on rasvakanava, varmista että rasvan ulostuloreikä on laakerin uran kohdalla. Asenna kartioholkit, prikat ja pultit / mutterit. Kiristä aluksi sormin.

2. Kiristä pultteja / muttereita molemmin puolin siten, ettei akseli pääse liikkumaan. Kiristä oikeaan momenttiin oheisen taulukon mukaan.

3. Jälkikiristys! On erittäin tärkeää tehdä jälkikiristyksiä ensimmäisten käyttötuntien aikana.

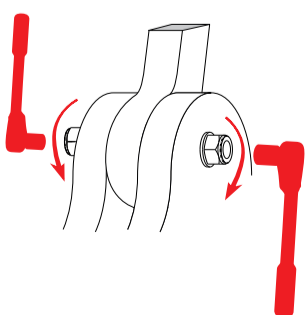

KIRISTYSMOMENTIT

Pultit

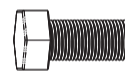

	1/2"	9/16"	5/8"	3/4"	7/8"	1"	1 1/4"	M36
Momentti Nm	100	150	200	350	400	500	800	2000

Mutterit



Kierre	M10	M12	M16	M20	M24	M30	M36	M42	M48
Momentti Nm	47	60	175	340	500	550	1000	1500	2000

Senkkikanta

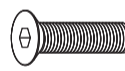

Kierre	M12	M16
Momentti Nm	60	175

Matala Mutteri



Kierre	M12	M16	M20	M24	M30
Momentti Nm	60	125	200	275	350

Akselimutterikiristeinen

KM3	KM4	KM5	KM6	KM7	KM8	KM9	KM10
30	50	90	140	195	230	265	300



KM11	KM12	KM13	KM14	KM15	KM16	KM17
340	390	460	550	630	690	740

IRROTUS

1. Avaa pultit / mutterit ja ota prikat pois.

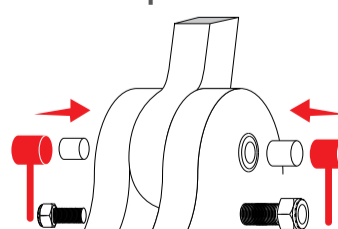

2. Lyö akselia vuorotellen molemmin puolin kunnes kartioholkit irtoavat. Älä lyö vasaralla suoraan akselin päihin, etteivät kierteet viotu.

3. Poista kartioholkit.

4. Poista akseli.

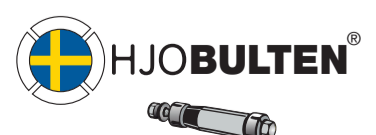

X-Tapp yhdeltä puolelta kiristettävällä pultilla tai vetotangolla

Tätä mallia käytetään kohteissa, joissa molemmilta puolilta kiristäminen on tilan puutteen vuoksi hankalaa tai mahdotonta.

Läpipultti

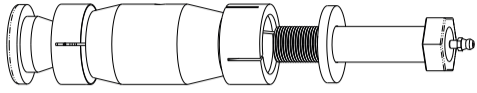

ASENNUS

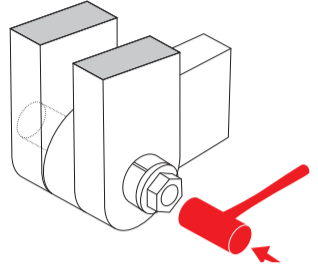

1. Kokoa X-Tapp ja kiristä pultti kevyesti käsin.

2. Asenna tappi paikalleen siten, että ns. mutteri on korvakkeen tasalla. Varmista, että laakerin rasvaura on samalla kohdalla tapissa olevan rasvareian kanssa.

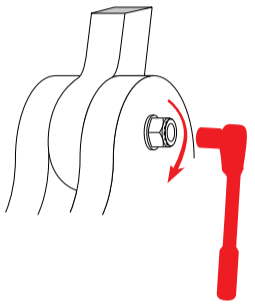

3. Kiristä pultti momenttiavaimella oikeaan momenttiin alla olevan taulukon mukaan. Tiettyjen tappien mukana toimitetaan kiristämiseen tarvittava erikoisavain.

4. Jälkikiristys!
On erittäin tärkeää tehdä jälkikiristykset ensimmäisien käyttötuntien aikana.

KIRISTYSMOMENTIT

Pultit	1/2"	9/16"	5/8"	3/4"	7/8"	1"	1 1/4"	M36
Momentti Nm	100	150	200	350	400	500	800	2000

IRROTUS

Irrota pultti ja priikka. Tapissa on sisäkierre molemmissa päissä (7/8 UNF, M30x2, 1 1/2"). Kierrä toiseen päähän ulosvetotanko (liukuvasara) ja lyö tankoa kunnes kartioholkki irtoaa. Poista kartioholkki ja akseli.

Vetotanko ja mutteri

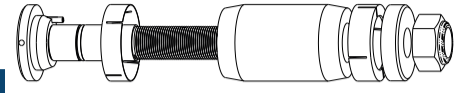

ASENNUS

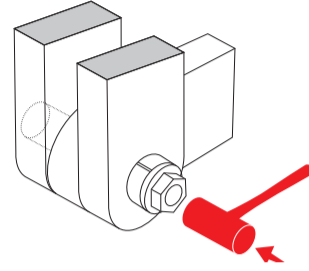

1. Kokoa X-Tapp ja kiristä pultti kevyesti käsin.

2. Asenna tappi siten, että ns. mutteri tulee hieman ulos korvakkeesta. Tarkista, että mutterin vetotankoon lukitseva ruuvi on kiristetty.

3. Varmista, että laakerin rasvaura on samalla kohdalla tapissa olevan rasvareian kanssa.

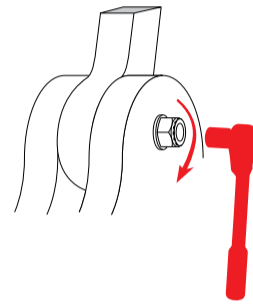

4. Kiristä mutteri momenttiavaimella oikeaan momenttiin oheisen taulukon mukaan

5. Jälkikiristys!
On erittäin tärkeää tehdä jälkikiristykset ensimmäisien käyttötuntien aikana.

KIRISTYSMOMENTIT

Mutteri	M16	M20	M24	M30
Kierre	M16	M20	M24	M30
Momentti Nm	175	340	400	500

IRROTUS

Kierrä mutterin lukitusruuvi pois. Irrota vetotanko ja priikka. Tapissa on sisäkierre molemmissa päissä (7/8 UNF, M30x2, 1 1/2"). Kierrä toiseen päähän ulosvetotanko (liukuvasara) ja lyö tankoa kunnes kartioholkki irtoaa. Poista kartioholkki ja akseli.

Olakkeellinen tappi

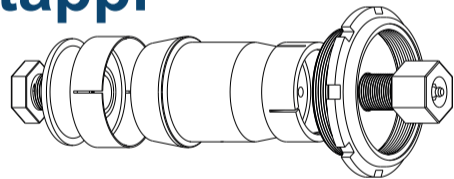

ASENNUS

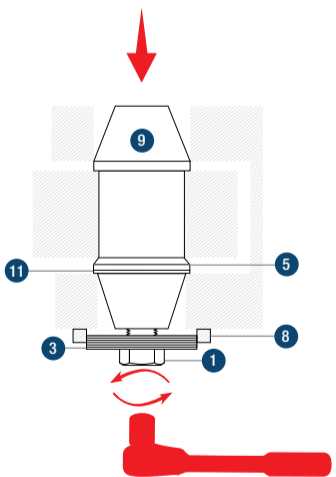

1. Olakkeellista tappia käytetään kohteissa, joissa täytyy poistaa päittäisvälitys nivelestä. Laakeri kiristyy olakkeen ja välirenkaan (5) väliin. Käytä tarvittaessa shimmilevyjä.

Asenna akseli (9) ja välirenkas (5) siten, että akselin olakkeen puoleinen pää jää korvakkeen tasalle. Varmista, että laakerin rasvaura osuu tapissa olevan rasvareian kohdalle.

2. Kierrä priikka (3) hakamutteriin (8) kierteen puoliväliin asti. Näin priikan (3) ja akselin pään väliin jää välyys, jolloin akselia voidaan vedättää priikka kohden ja poistaa päittäisvälitys. Kierrä kiinnityspultti (1) priikan kanssa akseliin. Kiristä annettuun momenttiin päittäisvälityksen poistamiseksi.

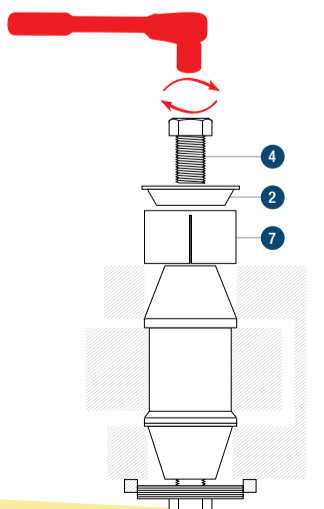

3. Asenna kartioholkki (7), priikka (2) ja pultti (4) olakkeen puolelle. Kiristä pultti (4) momenttiavaimella oikeaan momenttiin oheisen taulukon mukaisesti. Tappi lukittuu näin korvakkeeseen ja pysyy paikallaan.

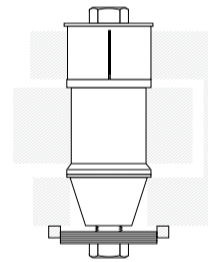

4. Irrota pultti (1), priikka (3) ja hakamutteri (8). Asenna kartioholkki (6), priikka (3), ja pultti (1). Kiristä pultti oikeaan momenttiin alla olevan taulukon mukaan. Asenna hakamutteri (8) ja kiristä se 50 Nm tiukkuuteen.

IRROITA



ASENNA



KIRISTÄ



5. Jälkikiristys!

On erittäin tärkeää tehdä jälkikiristykset ensimmäisien käyttötuntien aikana.

KIRISTYSMOMENTIT

Pultit	1/2"	9/16"	5/8"	3/4"	7/8"	1"	1 1/4"	M36
Momentti Nm	100	150	200	350	400	500	800	2000

IRROTUS

Kierrä irti kiinnitysosat (1,3,4,8). Irrota kartioholkki (6). Irrota tämän jälkeen toinen kartioholkki (7). Poista akseliolakkeen puoleiseen suuntaan.

Tapissa on sisäkierre molemmissa päissä (7/8 UNF, M30x2, 1 1/2"). Kierrä toiseen päähän ulosvetotanko (liukuvasara) ja lyö tankoa kunnes kartioholkki irtoaa. Poista kartioholkki ja akseli.

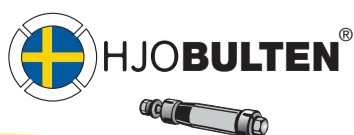

www.metsatyo.fi